

STOLNÍ LAMPA

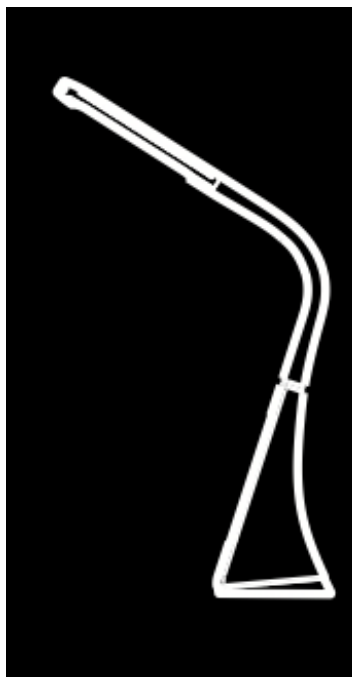

MANUÁL

Popis produktu

1. Světlo s LED technologií, jednotné a jemné světlo pro oči
2. Použití vysoce výkonného LED zdroje světla, vyšší jas a vyšší svítivost.
3. Dotykové ovládání stmívače s vysokou citlivostí přináší elegantní zážitek z ovládání.
4. Třístupňový nastavitelný jas je vhodný pro různé druhy denních scén.
5. Snadnější převzetí v krabici, flexibilní rameno lampy, může svítit v jiném úhlu podle vašich požadavků.
6. Úspora energie: nízká spotřeba energie, nízká degradace, šetří až 80 % energie.
7. Ekologické: bez rtuti a olova, neznečišťuje životní prostředí, vytváří nízkouhlíkový a ekologický život.
8. Bez křehkého skleněného prvku, bezpečnější a pohodlnější.
9. Dlouhá životnost (více než 30 000 hodin).
10. VA obrazovka s vysokým rozlišením, která má kalendář a budík.

Instrukce

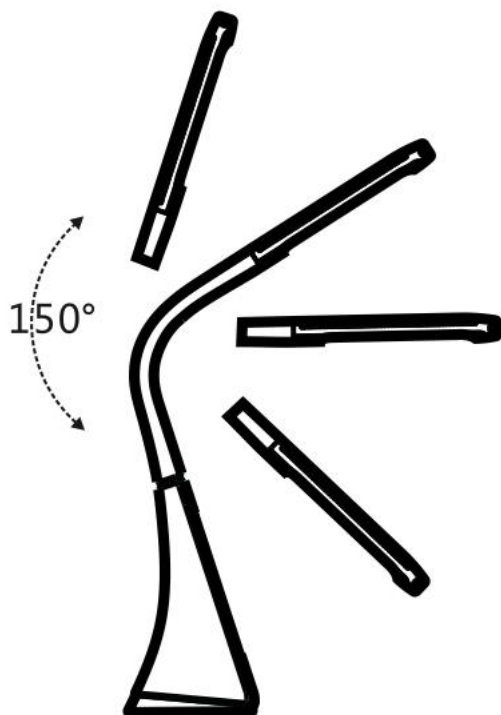

Rozsah činností ramena lampy

1. Dávejte pozor na základnu při nastavování úhlu.
2. Lampu můžete nastavit v rozmezí 150 stupňů (může se rozbít při nadměrném nastavování)

Instrukce

Připojte adaptér k zadní straně lampy.

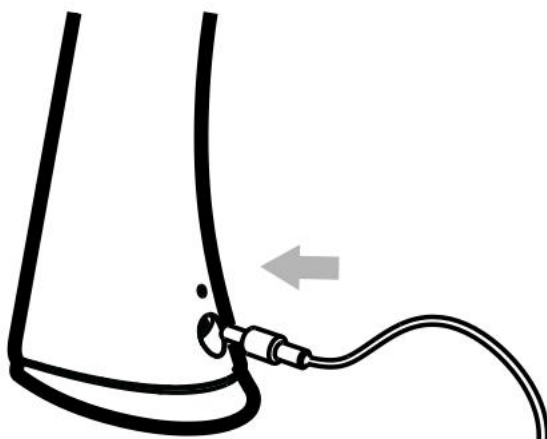

Zmáčkněte tlačítko k vypnutí/zapnutí lampy.



Instrukce



Výměna baterie

Funkce

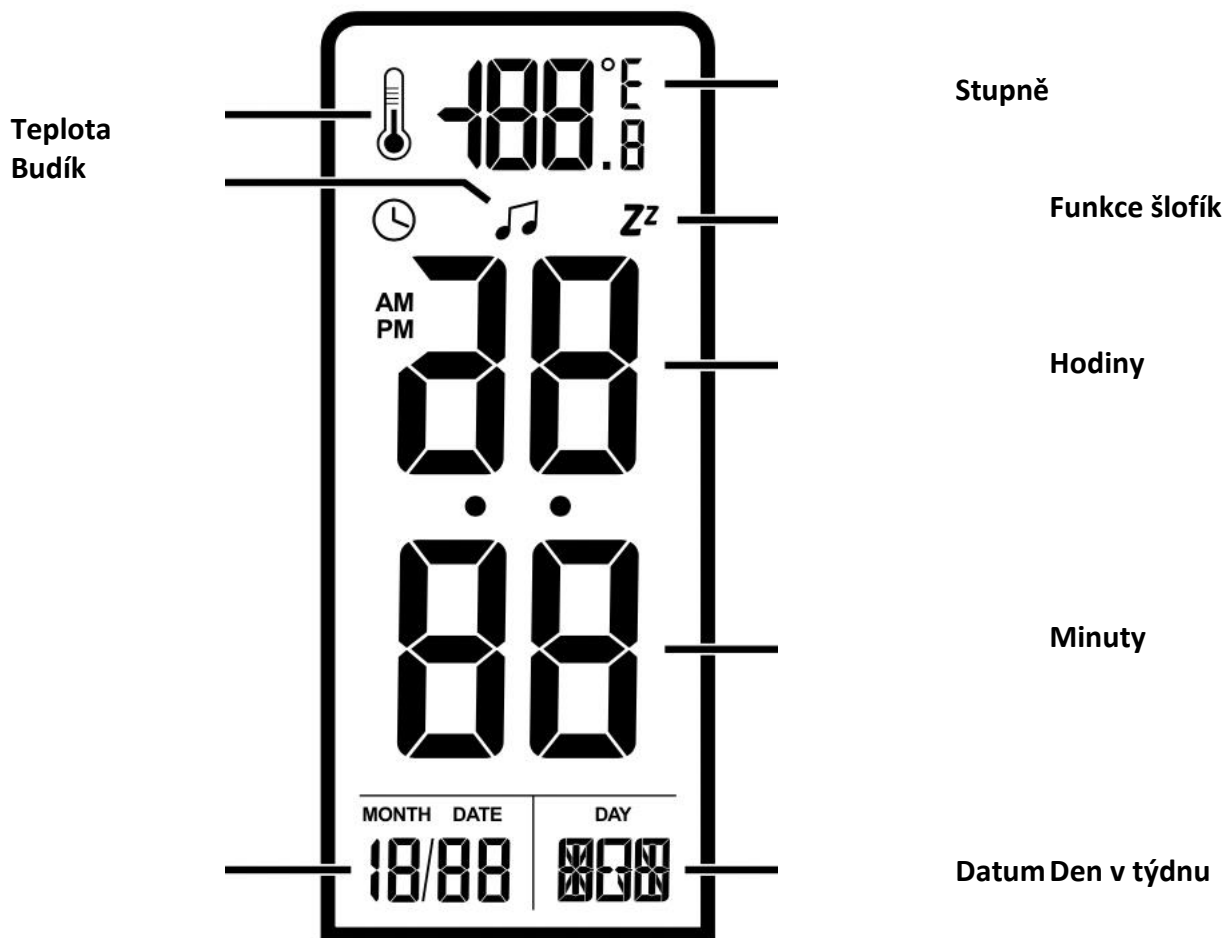

Nastavení kalendáře a budíku



Nastavení data a času

1. V normálním režimu stiskněte tlačítko SET, klikněte na nastavení data a času, znovu stiskněte SET a podle následujícího nastavte datum: hodiny-minuty-rok-měsíc
2. Stiskněte nastavení UP a DOWN a nastaví se den v týdnu
3. V režimu nastavení stiskněte MODE nebo když neprovedete žádnou operaci do 60 sekund, vrátíte se z nastaveného režimu a zobrazí se čas.
4. V normálním režimu stiskněte UP pro změnu 12 a 24 hodinového formátu.

Nastavení režimu šlofik

1. V normálním režimu stiskněte tlačítko MODE a přejděte do režimu budíku.
2. V režimu budíku stiskněte SET pro vstup do nastavení budíku, znovu stiskněte SET pro vstup do dalšího nastavení, pořadí nastavení je uvedeno níže:
hodiny-minuty-rok-měsíc
3. Pro uložení nastavení stiskněte tlačítka UP a DOWN.
4. V režimu budíku stisknutím kláves UP a DOWN můžete otevřít a zavřít šlofik a budík, stiskněte je znovu a přejděte k další funkci, sekvence je následující: otevřete budík-otevřete šlofik-zavřete budík a šlofik
5. Při dosažení nastaveného času bude budík zvonit 1 minutu, v nastavený čas pro šlofik budík také zazvoní, stisknutím tlačítka SET nebo libovolného tlačítka budík zastavíte.

Specifikace

Teplota barev	5000-6000K
Index vykreslení barev	>80Ra
Příkon	5V 1A
Materiál	ABS+ GUMA
Světelný tok	>200LM
Výkon	5W

Záruční list

Aplikovatelné pro:

- Od data zakoupení má uživatel jeden rok bezplatné opravy při běžném používání. Po jednom roce bude účtován poplatek za každou součást.
- V případě výměny součásti bude účtován poplatek podle ceníku součástí naší společnosti.
- Na následující situace se nevztahuje bezplatná oprava v záruční době
 - 1) Škody způsobené přírodním zemětřesením, krysami a abnormálním používáním.
 - 2) Poškození způsobené přepravou, pádem a nesprávným skladováním.
 - 3) Spotřební součástky, jako jsou náhradní díly, baterie, žárovky atd.
 - 4) Záznam s informacemi o záruce není úplný, žádné datum nákupu ani pečeť obchodu, ve kterém byl produkt zakoupen, atd.
 - 5) Přírodní příčiny, jako je vlhkost, oblast síry, vysoká slanost, oblast snadné koroze, atd.
 - 6) Produkt není používán dle instrukcí.
 - 7) Speciální nabídka.
- Při návratu k opravě by se měl uživatel ujistit, že je LED lampa řádně zabalena, aby nedošlo k jejímu poškození během přepravy.
- Výrobce neodpovídá za škody způsobené uživatelovou nesprávnou demontáží.

Důležité!

Děkujeme za zakoupení našeho produktu.

Prosím vyplňte řádně tento formulář, děkujeme!

Jméno:
Adresa:
Telefonní číslo:
Číslo faktury:
Datum zakoupení:
Číslo produktu:
Prodejce:
Poznámka: Toto pole vyžaduje razítko prodejce Upozornění: uschovejte si prosím tento záruční list pro opravu.

Pozor:

- Výrobek sami nerozebírejte, aby nedošlo k úrazu elektrickým proudem.
- K udržení normální funkce používejte adaptér a napájecí zásuvku specifikovanou prodejcem.
- Nenastavujte přehnaně kloubové části, aby nedošlo k poškození lampy.
- Nepoužívejte lampu v prostředí s vysokou teplotou nebo vysokou vlhkostí.
- Nedívejte se prosím přímo do LED zdroje světla, abyste si nepoškodili oči.
- V případě, že nastanou níže uvedené podmínky, vytáhněte prosím napájecí kabel a přestaňte lampu používat (v případě potřeby zavolejte o pomoc):
 - praskl napájecí kabel nebo zástrčka
 - držák lampy je vlhký nebo na něj napršelo
 - praskl kloub lampy
 - držák lampy kouří nebo jiskří
 - abnormální blikání nebo prasknutí LED žárovky